

- **Aplicación**

El **desaireador VCS** es un equipo sanitario diseñado para eliminar burbujas de aire y aumentar la concentración de cualquier tipo de fluido. Son innumerables los procesos tanto alimentarios como químicos que por motivos estéticos en el envasado final del producto o para su correcta conservación para no sufrir oxidaciones, se debe eliminar la presencia de aire. El desaireador VCS es idóneo para trabajar con fluidos de **alta viscosidad**, como por ejemplo la **miel**.

El funcionamiento del desaireador se basa en someter a vacío una lámina fina de producto que baña las paredes del depósito de manera que se rompen las burbujas de aire que pueda contener el fluido. Posteriormente, el producto final, exento de aire, se evacúa por la parte inferior del depósito mediante una bomba de desplazamiento positivo (en caso de productos viscosos).

Este equipo se puede utilizar tanto para desairear lotes individuales en tanques móviles, como para grandes lotes de operación en continuo.

- **Diseño y características**

El desaireador VCS es un equipo compacto que viene montado sobre una bancada tubular.

Incluye opcionalmente de un sistema mejorado de recuperación de aromas. Con esta técnica optimizada de procesado con recuperación de aroma se consigue maximizar la retención de los colores y de los componentes más volátiles del sabor, dotando al producto final de una calidad superior.

El depósito de vacío tiene una capacidad de hasta 1.000 lts. y está dotado de conexiones en la parte superior adaptadas para acoplar 2 bolas de limpieza rotativas para una limpieza óptima del equipo.

El sistema de obtención de vacío permite diferentes configuraciones:

- Con recirculación de agua con enfriamiento.
- Con aporte continuo de agua.

Los servicios a proporcionar al equipo son: agua de red, agua fría y aire de maniobra.

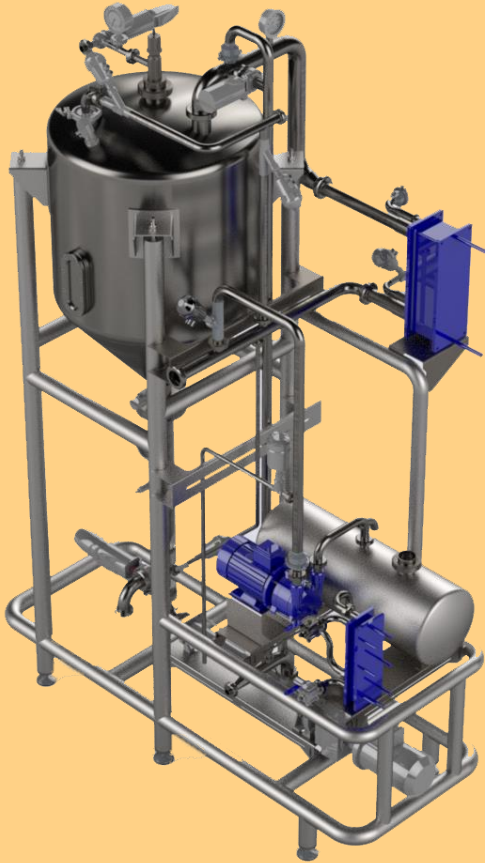

- **Especificaciones técnicas**

**Materiales:**

Piezas en contacto con el producto	AISI 316L
Otras piezas de acero	Acero inox. AISI 304L
Juntas en contacto con el producto	EPDM, NBR, FPM, ...

**Acabado superficial:**

Interno	2B, con soldaduras limpias y pulidas $Ra \leq 0.8 \mu m$
Externo	Mate o satinado

**Límites de operación:**

Capacidad	500 - 6.000 kg/h (dependiendo de la viscosidad del fluido)
Presión máxima trabajo	- 0,95 bar
Temperatura de trabajo	90°C

**Conexiones:**

DIN 11851  
SMS

- **Tipos de montaje**

Se ofrecen diferentes tipos de montajes:

Montaje	Descripción
CRA	Con recuperación de aromas
SRA	Sin recuperación de aromas

Montaje	Descripción
RAE	Con recirculación de agua con enfriamiento
ACA	Con aporte continuo de agua

- Dimensiones

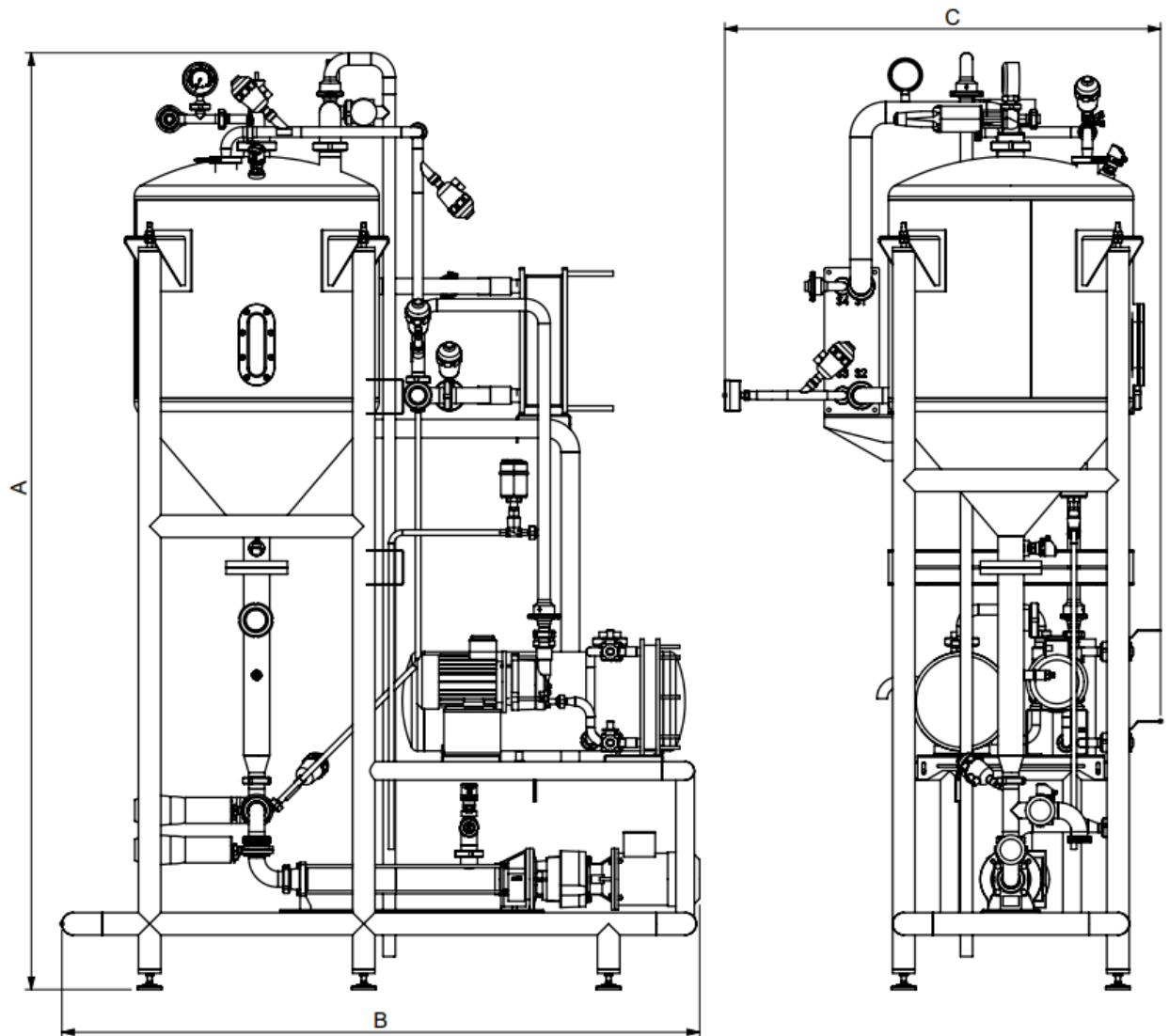

Montaje	A (mm)	B (mm)	C (mm)	Peso (kg)
VCS	3100	2100	1400	1.200

Información orientativa. Nos reservamos el derecho de modificar cualquier material o característica sin previo aviso. Fotos no contractuales.